

# DRUCKLUFTBETRIEBENE MEMBRANPUMPEN

## airPUMP

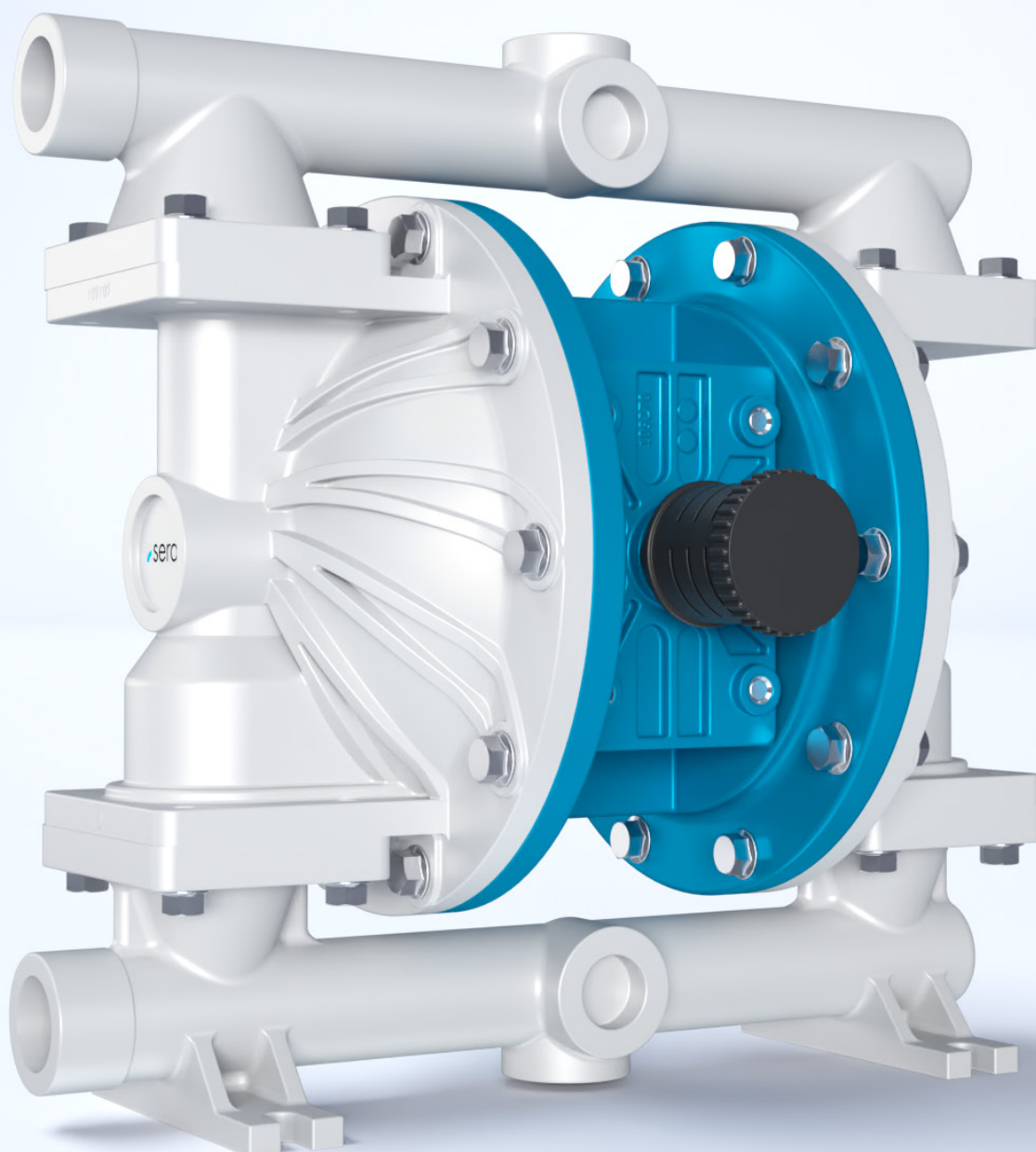

# DRUCKLUFTBETRIEBENE MEMBRANPUMPEN

## VORTEILE IM ÜBERBLICK

Druckluftbetriebene Membranpumpen bieten gegenüber anderen Pumpentechnologien viele Vorteile:

- Einfache Installation
- Einfache Bedienung
- Mobil einsetzbar
- Selbstansaugend
- Eintauchbar
- Trocken ansaugend
- Trockenlaufsicher
- Feststoffgeeignet
- Für viskose Medien
- Für scherempfindliche Medien
- Wirtschaftlicher als andere Verdrängerpumpen-Technologien
- Vielfältige Anwendungen
- Geringe Wartungskosten

**sera** airPUMP können mit ölfreier Druckluft betrieben werden. Das Luftsteuerventil besteht, im Vergleich zu Luftsteuerventilen des Wettbewerbs, aus vergleichsweise wenigen Bauteilen, wodurch Wartungszeiten, Kosten und Ausfallzeiten reduziert werden. Für **sera** airPUMP gilt eine Garantie von 5 Jahren.

## TYPISCHE ANWENDUNGSGEBIETE

- Bergbau
- Farben und Lacke
- Keramik
- Zellstoff und Papier
- Galvanotechnik und Eloxieren
- Abwasseraufbereitung
- Schiffbau
- OEM's
- Chemikalienherstellung

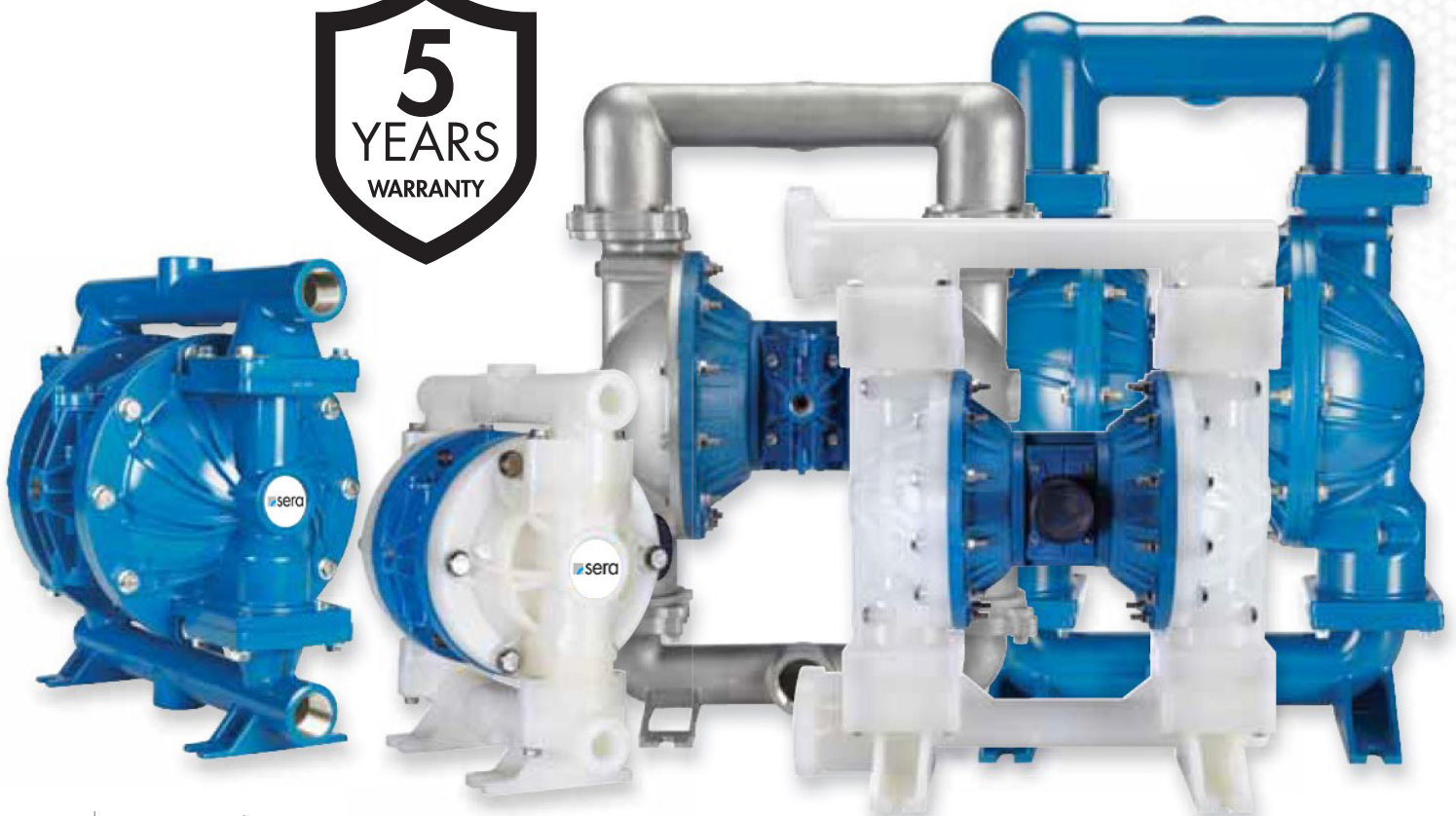

# TECHNISCHE DATEN (ÜBERBLICK)

Typ	Saug-/ Druck- anschluss	max. Förder- menge	Verdrän- gung pro Hub	Steuerluft- anschlüsse		Steuer- luftdruck	max. Feststoff- größe	Schall- druck- pegel	Material	Ge- wicht
	NPT	[ l/min. ]	Litres	Einlass FNPT	Auslass FNPT	min/max [bar]	[ mm ]	[dB(A)]		[ kg ]
<b>AP025</b>	1/4"	0 - 22	0,02	1/8"	1/8"	0,7/4,1	1,8	65,3	PP, CFPP	1,0
									PVDF	1,4
<b>AP05</b>	1/2"	0 - 77	0,08	1/4"	1/2"	0,7/8,3	4,7	72,1	PP	3,8
									PVDF	5,4
									Aluminium	5,3
									Acier in- oxydable	7,0
<b>AP10</b>	1"	0 - 212	0,32	1/2"	1/2"	0,7/8,3	6,4	73,6	PP	10,9
									PVDF	15,5
									Aluminium	15,5
									Acier in- oxydable	22,1
<b>AP15</b>	1 1/2"	0 - 500	1,20	3/4"	3/4"	0,7/8,3	8,9	77,0	PP	29,9
									PVDF	43,1
									Aluminium	36,4
									Acier in- oxydable	57,6
<b>AP20</b>	2"	0 - 590	1,20	3/4"	3/4"	0,7/8,3	8,9	77,0	PP	30,4
									PVDF	44,2
									Aluminium	39,5
									Acier in- oxydable	59,9
<b>AP30</b>	3"	0 - 908	3,70	3/4"	3/4"	0,7/8,3	12,7	86,5	Aluminium	70,3
									Acier in- oxydable	107

# FUNKTIONSWEISE

Druckluftbetriebene Doppelmembranpumpen sind Verdrängerpumpen, mit zwei gegenüberliegenden Pumpenkammern. Die beiden Membranen sind über eine Welle miteinander verbunden. Die Besonderheit der Druckluftmembranpumpen besteht darin, dass der Antrieb und das Fördermedium vollständig voneinander getrennt sind.

## SAUGHUB

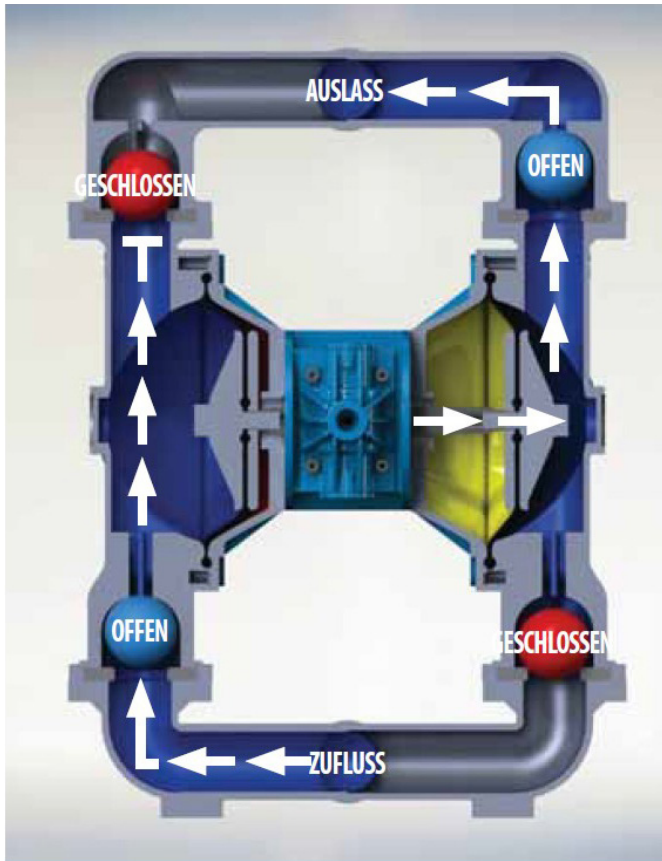

## DRUCKHUB

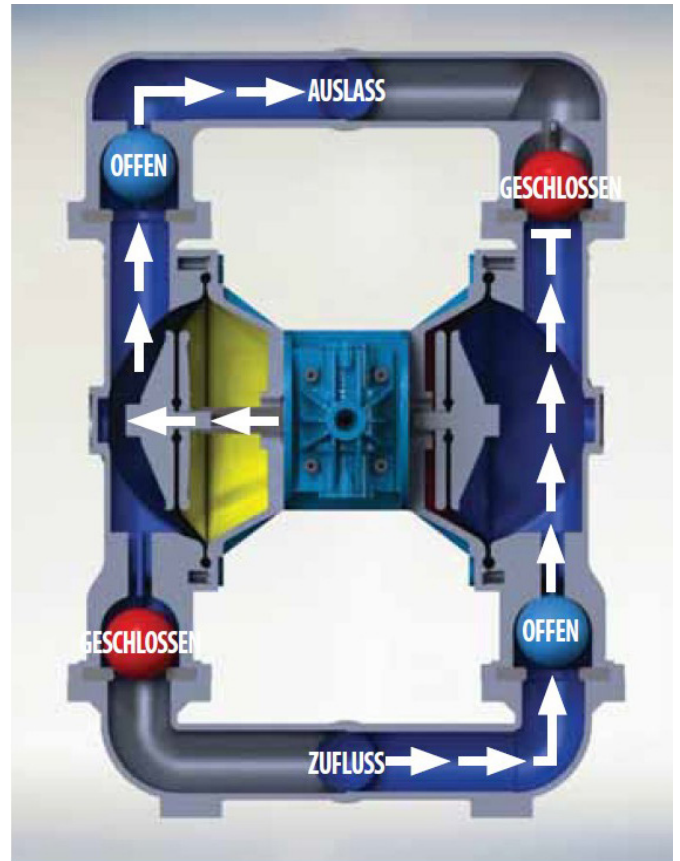

Bewegt sich die gemeinsame Welle mit der Membrane in der rechten Kammer nach rechts, wird die Membrane in der linken Kammer Richtung Luftmotor gezogen (Saughub). Dies erzeugt einen Unterdruck auf der Flüssigkeitsseite der linken Membrane, wodurch das Kugelventil angehoben wird. Dadurch kann Medium durch die Saugleitung in die Flüssigkeitskammer fließen. Zugleich wird Flüssigkeit aus der rechten Kammer in die Druckleitung gepresst.

Das Luftverteilersystem erfasst, dass die Membrane der rechten Kammer das Ende Ihres Ausstoßhubes (Druckhub) erreicht hat und bewirkt, dass nun die Welle umgelenkt wird. Die Membranen werden nun in die jeweils gegenteilige Richtung bewegt und die Kugeln der linken Membrane senken sich und wirken nun als Rückschlagventil. Nun kann das Medium durch die andere Seite des Druckstutzens entweichen.

# INSTALLATIONSEMPFEHLUNG

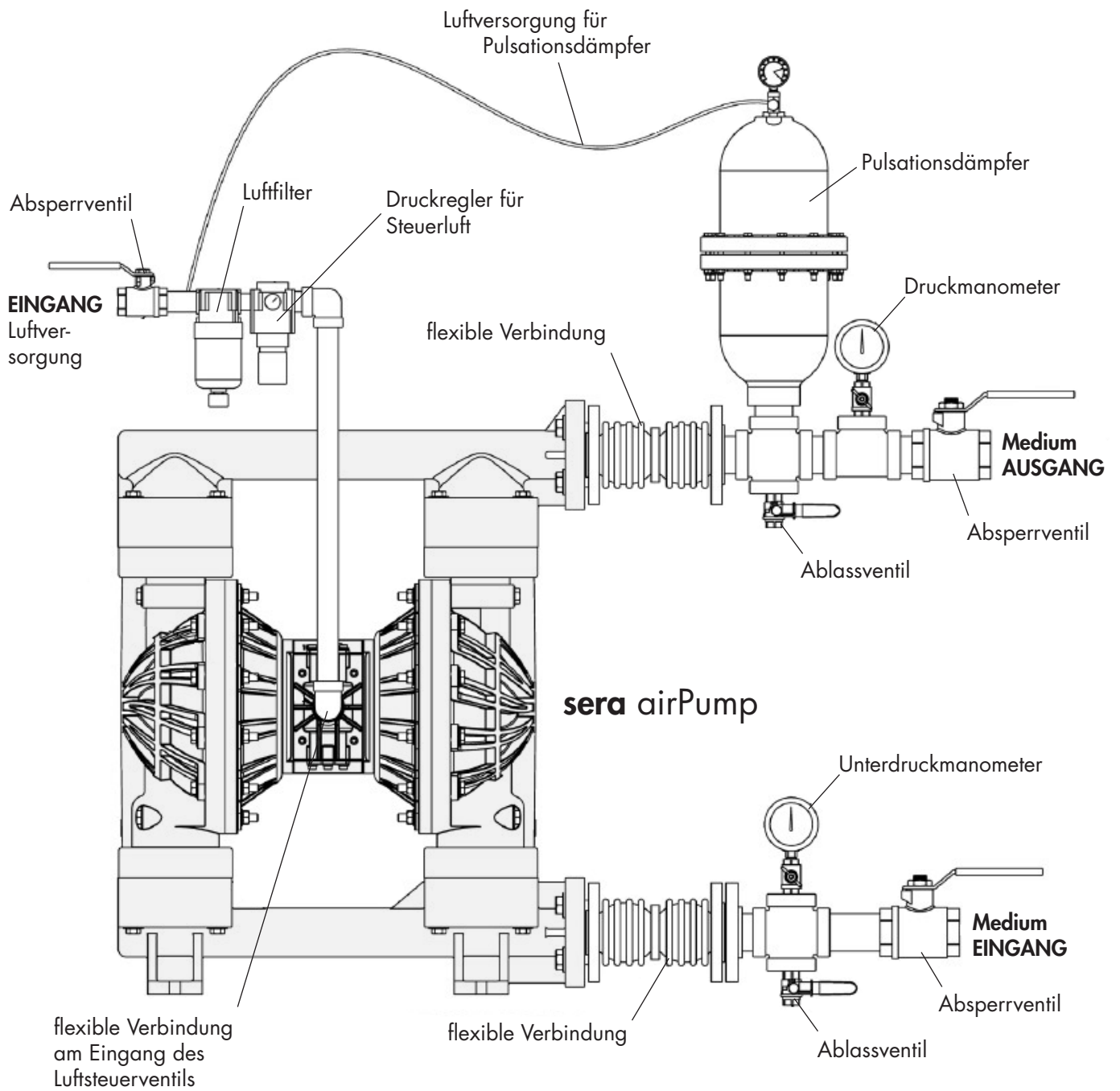

## DESIGN

<b>Saug-/Druckanschluss</b>	1/4" Innengewinde (FNPT/FBSPT) 3/4" Außengewinde (MNPT/MBSPT)
<b>Anschlussposition</b>	seitlich
<b>Anschlussarten</b>	NPT, BSP
<b>Lufteinlass</b>	1/8" FBSP

Optional: Mittenanschluss in horizontaler oder vertikaler Position.

## WERKSTOFFE

<b>Gehäuse</b>	PP, PVDF
<b>Membranen</b>	Santoprene, Santoprene+PTFE
<b>Ventilkugeln</b>	PTFE, Santoprene
<b>Ventilsitze</b>	PP, PVDF
<b>Dichtungen</b>	Santoprene, FEP-ummantelt
<b>Luftsteuerventil</b>	PP-GFK



## TYPISCHE ANWENDUNGSBEREICHE

Säuren	Lösungsmittel
Laugen	Schmiermittel und Öle
Beschichtungslösungen	Keramikschlupf
Abwasser	Glasuren
Farben und Lacke	

## TYPISCHE BRANCHEN

Bergbau	Abwasseraufbereitung
Farben u. Beschichtungen	Schiffbau
Keramikindustrie	Chemieindustrie
Zellstoff- und Papierindustrie	OEM's
Galvanisieren/Eloxieren	

## LEISTUNGSDATEN

### Druckluftmembranpumpe AP025 (Kunststoff)

Max. Fördermenge 22 Liter/min. (5.8 gal/m)

Verdrängung je Hub 0,02 Liter (0.005 gal)

Max. Ausgangsdruck 3,0 bar (44 psig)

Min. Eingangsluftdruck: 1,4 bar (20 psig)

Max. Steuerluftdruck: 4,1 bar (60 psig)

Max. Saughöhe (Wasser)  
trocken: 2,7 mWS (9 ft.)  
nass: 8,8 mWS (29 ft.)

Anschluss Saug-/Druckseite: 1/4" FNPT od. FBSBT

Anschluss Luft Ein-/Auslass: 1/8" FNPT

Luftverbrauch siehe Kennlinien

Max. Feststoffgröße 1,8 mm (0.06")

Schallpegel: 65,3 dB(A)

Gewicht:  
PP: 1,0 kg (2.3 lb)  
PVDF: 1,4 kg (3.1 lb)

# ABMESSUNGEN

# AP025

<b>AP025</b>	<b>(Kunststoff)</b>
max. Länge (L)	168mm (6-5/8")
max. Höhe (H)	174mm (6-7/8")
max. Tiefe (T)	127mm (5")

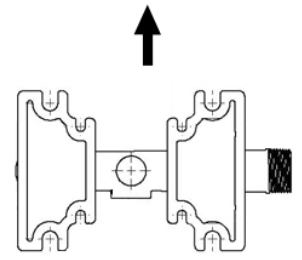
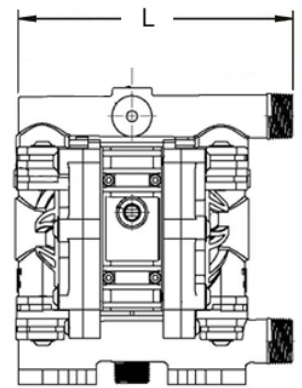
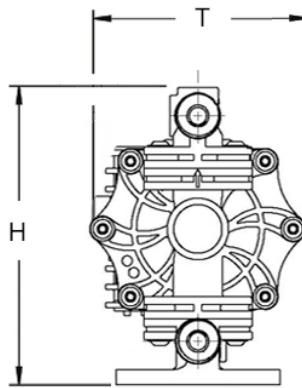

# KENNLINIEN

## Kunststoff

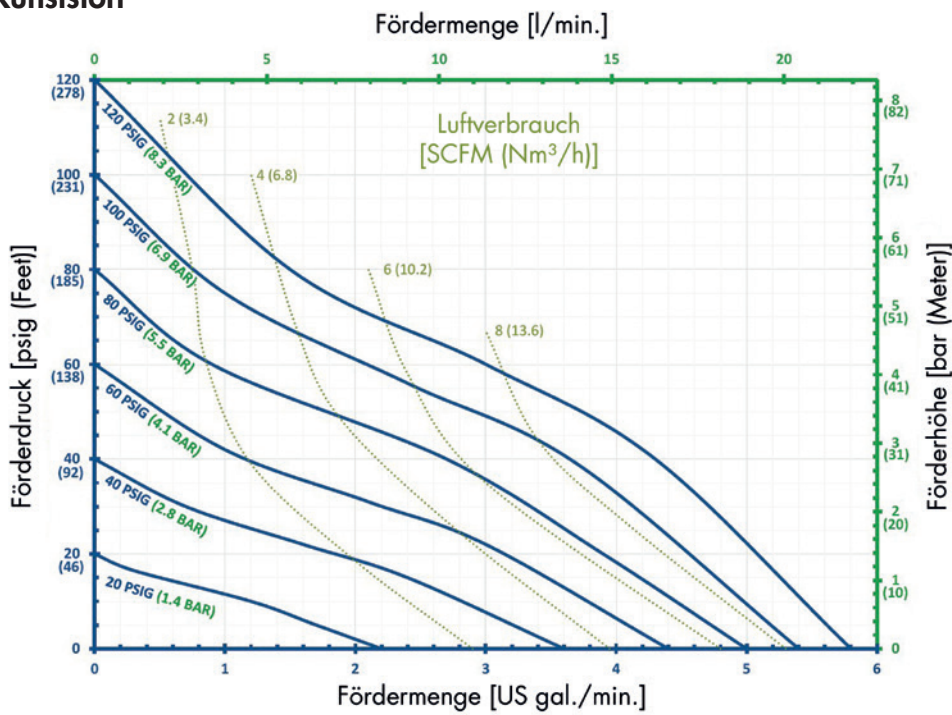

## DESIGN

<b>Saug-/Druckanschluss</b>	½" Gewinde
<b>Anschlussposition</b>	seitlich
<b>Anschlussarten</b>	NPT, BSP
<b>Lufteinlass</b>	¼" FNPT
<b>Luftauslass</b>	½" FNPT

Optional: Mittenanschluss in horizontaler oder vertikaler Position.

## WERKSTOFFE

<b>Gehäuse</b>	PP, PVDF, Aluminium, Edelstahl
<b>Membranen</b>	Santoprene, Santoprene+PTFE
<b>Ventilkugeln</b>	PTFE, Santoprene
<b>Ventilsitze</b>	PP, PVDF, Aluminium, Edelstahl
<b>Dichtungen</b>	Santoprene, PTFE, FEP-ummantelt
<b>Luftsteuerventil</b>	PP-GFK, Aluminium



## TYPISCHE ANWENDUNGSBEREICHE

Säuren	Lösungsmittel
Laugen	Schmiermittel und Öle
Beschichtungslösungen	Keramikschlupf
Abwasser	Glasuren
Farben und Lacke	

## TYPISCHE BRANCHEN

Bergbau	Abwasseraufbereitung
Farben u. Beschichtungen	Schiffbau
Keramikindustrie	Chemieindustrie
Zellstoff- und Papierindustrie	OEM's
Galvanisieren/Eloxieren	

## LEISTUNGSDATEN

### Druckluftmembranpumpe AP05 (Kunststoff)

Max. Fördermenge	72 Liter/min. (19 gal/m)
Verdrängung je Hub	0,10 Liter (0.026 gal)
Max. Ausgangsdruck	6,9 bar (100 psig)
Min. Eingangsluftdruck:	0,7 bar (10 psig)
Max. Steuerluftdruck:	6,9 bar (100 psig)
Max. Saughöhe (Wasser)	trocken: 2,7 mWS (9 ft.) nass: 8,8 mWS (29 ft.)

Anschluss Saug-/Druckseite:	½" BSP (i) oder FNPT
Anschluss Luft Ein-/Auslass:	¼" FNPT / ½" FNPT
Luftverbrauch	siehe Kennlinien
Max. Feststoffgröße	4,7 mm (0.19")
Schallpegel:	72,1 dB(A)
Gewicht:	PP: 3,8 kg (8.3 lb) PVDF: 5,4 kg (11.9 lb)

### Druckluftmembranpumpe AP05 (Metall)

Max. Fördermenge	76 Liter/min. (20 gal/m)
Verdrängung je Hub	0,10 Liter (0.026 gal)
Max. Ausgangsdruck	8,3 bar (120 psig)
Min. Eingangsluftdruck:	0,7 bar (10 psig)
Max. Steuerluftdruck:	8,3 bar (120 psig)
Max. Saughöhe (Wasser)	trocken: 2,7 mWS (9 ft.) nass: 8,8 mWS (29 ft.)

Anschluss Saug-/Druckseite:	½" BSP (i) oder FNPT
Anschluss Luft Ein-/Auslass:	¼" FNPT / ½" FNPT
Luftverbrauch	siehe Kennlinien
Max. Feststoffgröße	4,7 mm (0.19")
Schallpegel:	72,1 dB(A)
Gewicht:	Aluminium: 5,3 kg (11.7 lb) Edelstahl: 7,0 kg (15.5 lb)

# ABMESSUNGEN

# AP05

AP05	(Kunststoff)	(Metall)
max. Länge (L)	259mm (10-3/16")	246mm (9-5/8")
max. Höhe (H)	276mm (10-27/32")	250mm (9-27/32")
max. Tiefe (T)	204mm (8-1/16")	204mm (8-1/16")

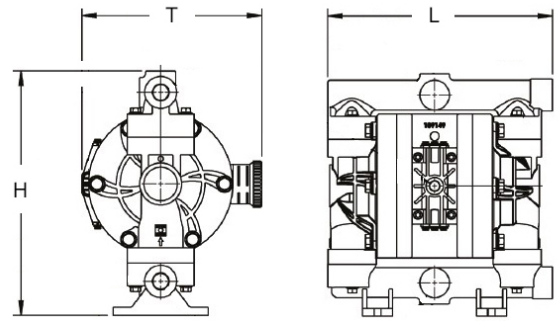

# KENNLINIEN

## Kunststoff

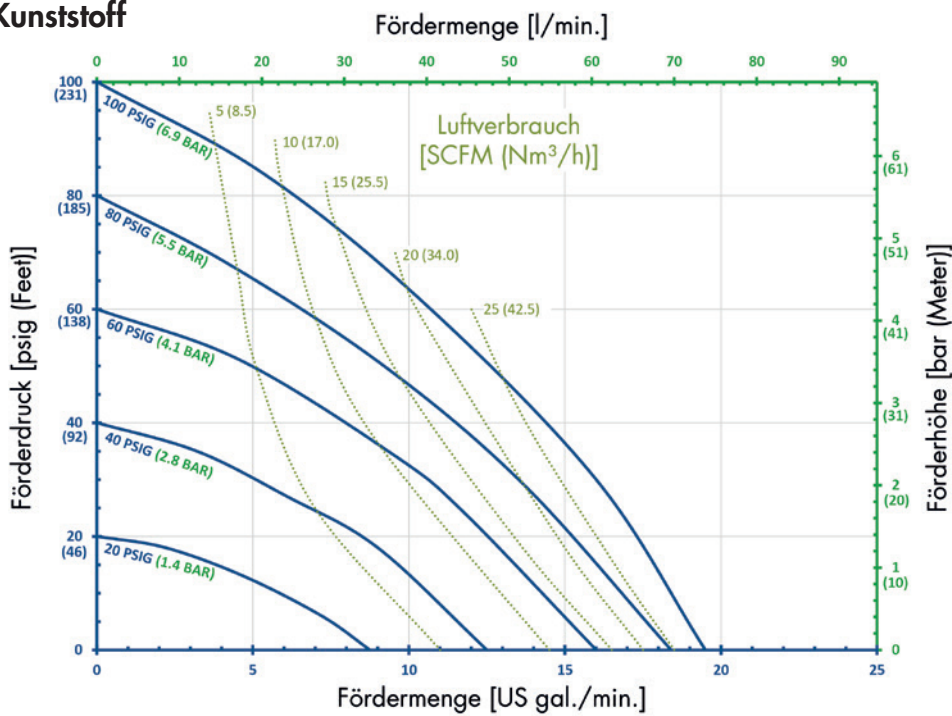

## Metall

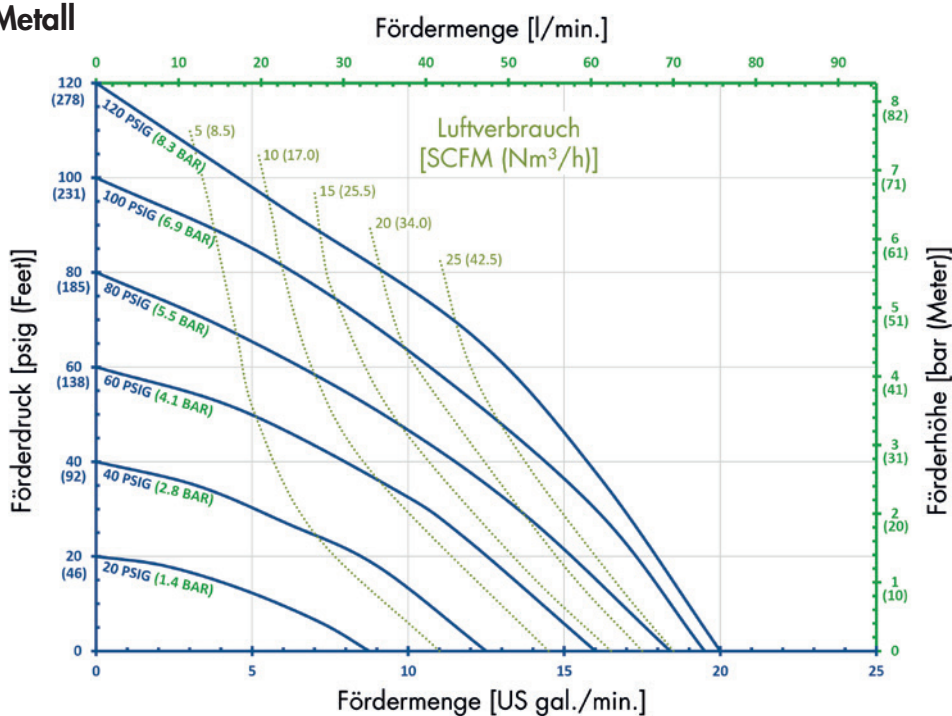

## DESIGN

<b>Saug-/Druckanschluss</b>	1"
<b>Anschlussposition</b>	seitlich
<b>Anschlussarten</b>	NPT, BSP, ANSI, DIN, ISO-Flansch
<b>Lufteinlass</b>	½" FNPT
<b>Luftauslass</b>	½" FNPT

Optional: Mittenanschluss mit NPT od. BSP-Gewinde, in horizontaler oder vertikaler Position.

## WERKSTOFFE

<b>Gehäuse</b>	PP, PVDF, Aluminium, Edelstahl
<b>Membranen</b>	Santoprene, Santoprene+PTFE
<b>Ventilkugeln</b>	PTFE, Santoprene
<b>Ventilsitze</b>	PP, PVDF, Aluminium, Edelstahl
<b>Dichtungen</b>	Santoprene, PTFE, FEP-ummantelt
<b>Luftsteuerventil</b>	PP-GFK, Aluminium

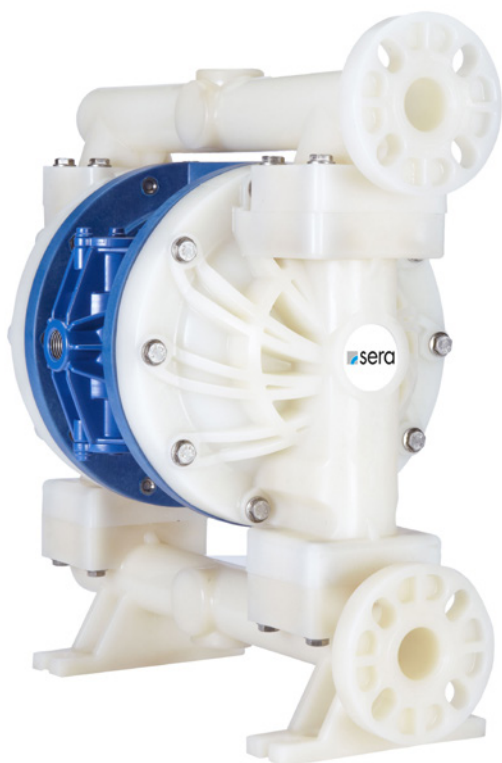

## TYPISCHE ANWENDUNGSBEREICHE

Säuren	Lösungsmittel
Laugen	Schmiermittel und Öle
Beschichtungslösungen	Keramikschlupf
Abwasser	Glasuren
Farben und Lacke	

## TYPISCHE BRANCHEN

Bergbau	Abwasseraufbereitung
Farben u. Beschichtungen	Schiffbau
Keramikindustrie	Chemieindustrie
Zellstoff- und Papierindustrie	OEM's
Galvanisieren/Eloxieren	

## LEISTUNGSDATEN

### Druckluftmembranpumpe AP10 (Kunststoff)

Max. Fördermenge 185 Liter/min. (49 gal/m)

Verdrängung je Hub 0,32 Liter (0.084 gal)

Max. Ausgangsdruck 6,9 bar (100 psig)

Min. Eingangsluftdruck: 0,7 bar (10 psig)

Max. Steuerluftdruck: 6,9 bar (100 psig)

Max. Saughöhe (Wasser) trocken: 2,7 mWS (9 ft.)  
nass: 8,8 mWS (29 ft.)

Anschluss Saug-/Druckseite: 1" BSP (i) oder FNPT

Anschluss Luft Ein-/Auslass: ½" FNPT / ½" FNPT

Luftverbrauch siehe Kennlinien

Max. Feststoffgröße 6,4 mm (0.25")

Schallpegel: 73,6 dB(A)

Gewicht: PP: 10,9 kg (24.0 lb)  
PVDF: 15,5 kg (34.1 lb)

### Druckluftmembranpumpe AP10 (Metall)

Max. Fördermenge Aluminium: 193 L/min. (51 gal/m)  
Edelstahl 212 L/min. (56 gal/m)

Verdrängung je Hub 0,32 Liter (0.084 gal)

Max. Ausgangsdruck 8,3 bar (120 psig)

Min. Eingangsluftdruck: 0,7 bar (10 psig)

Max. Steuerluftdruck: 8,3 bar (120 psig)

Max. Saughöhe (Wasser) trocken: 2,7 mWS (9 ft.)  
nass: 8,8 mWS (29 ft.)

Anschluss Saug-/Druckseite: 1" BSP (i) oder FNPT

Anschluss Luft Ein-/Auslass: ½" FNPT / ½" FNPT

Luftverbrauch siehe Kennlinien

Max. Feststoffgröße 6,4 mm (0.25")

Schallpegel: 73,6 dB(A)

Gewicht: Aluminium: 15,5 kg (34.2 lb)  
Edelstahl: 22,1 kg (48.7 lb)

# ABMESSUNGEN

# AP10

AP10	(Kunststoff)	(Metall)
max. Länge (L)	427mm (16-13/16")	Aluminium: 375mm (14-3/4") Edelstahl: 364mm (14-5/16")
max. Höhe (H)	454mm (17-7/8")	Aluminium: 366mm (14-13/32") Edelstahl: 360mm (14-3/16")
max. Tiefe (T)	271mm (10-11/16")	Aluminium: 271mm (10-11/16") Edelstahl: 271mm (10-11/16")

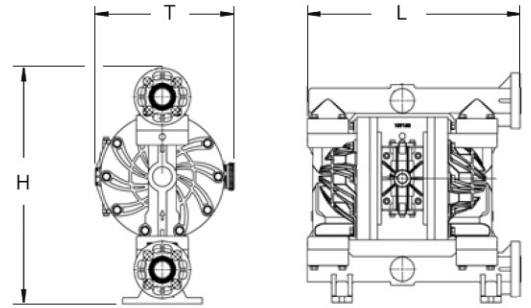

# KENNLINIEN

## Kunststoff

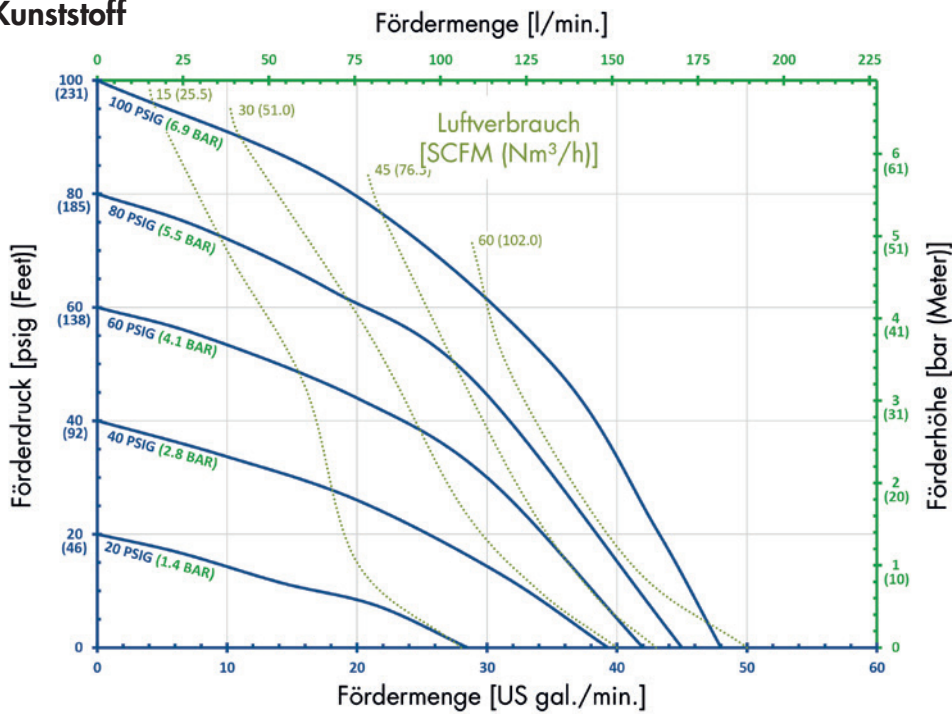

## Metall

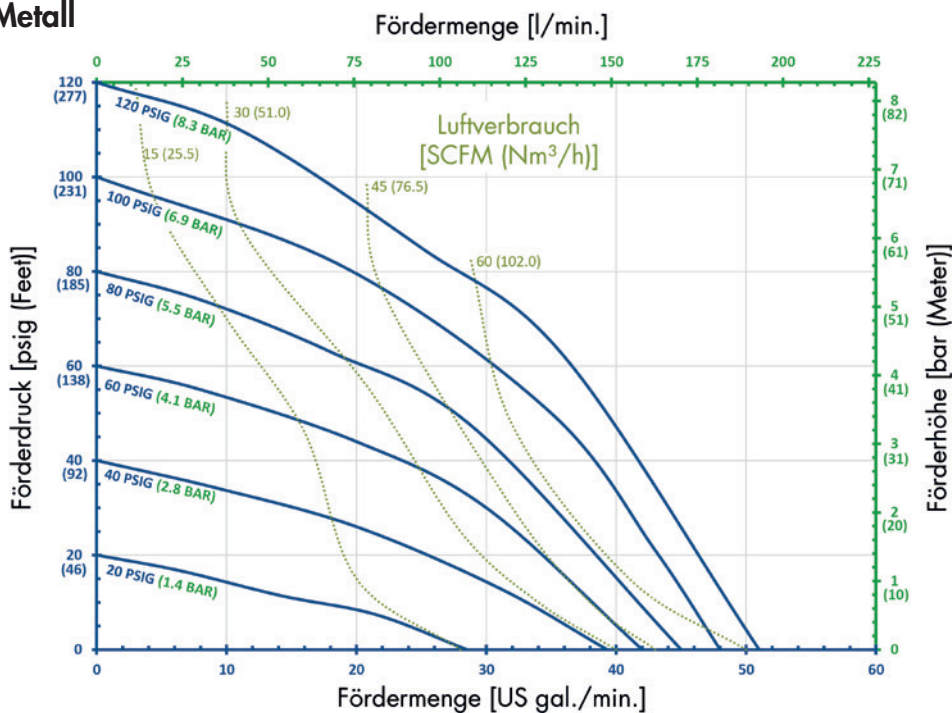



## DESIGN

# AP15

<b>Saug-/Druckanschluss</b>	1 1/2 "
<b>Anschlussposition</b>	seitlich, mittig
<b>Anschlussarten</b>	NPT, BSP, ANSI-/DIN-/ISO-Flansch
<b>Lufteinlass</b>	3/4" FNPT
<b>Luftauslass</b>	3/4" FNPT

Kunststoffpumpen sind mit seitlichen Flanschanschlüssen, Metallpumpen mit mittigen Gewindeanschlüssen ausgestattet. ANSI-/DIN-/ISO-Flansch-Option für Mittenanschluss (nur bei Edelstahlausführung).

## WERKSTOFFE

<b>Gehäuse</b>	PP, PVDF, Aluminium, Edelstahl
<b>Membranen</b>	Santoprene, Santoprene+PTFE
<b>Ventilkugeln</b>	PTFE, Santoprene
<b>Ventilsitze</b>	PP, PVDF, Aluminium, Edelstahl
<b>Dichtungen</b>	Santoprene, PTFE, FEP-ummantelt
<b>Luftsteuerventil</b>	PP-GFK, Aluminium

## TYPISCHE ANWENDUNGSBEREICHE

Säuren	Lösungsmittel
Laugen	Schmiermittel und Öle
Beschichtungslösungen	Keramikschlupf
Abwasser	Glasuren
Farben und Lacke	

## TYPISCHE BRANCHEN

Bergbau	Abwasseraufbereitung
Farben u. Beschichtungen	Schiffbau
Keramikindustrie	Chemieindustrie
Zellstoff- und Papierindustrie	OEM's
Galvanisieren/Eloxieren	

## LEISTUNGSDATEN

### Druckluftmembranpumpe AP15 (Kunststoff)

Max. Fördermenge	473 Liter/min. (125 gal/m)
Verdrängung je Hub	0,91 Liter (0.24 gal)
Max. Ausgangsdruck	6,9 bar (100 psig)
Min. Eingangsluftdruck:	0,7 bar (10 psig)
Max. Steuerluftdruck:	6,9 bar (100 psig)
Max. Saughöhe (Wasser)	trocken: 2,7 mWS (9 ft.) nass: 8,8 mWS (29 ft.)

Anschluss Saug-/Druckseite:	1 1/2 " Flansche, BSP (i) oder FNPT
Anschluss Luft Ein-/Auslass:	1/2" FNPT / 3/4" FNPT
Luftverbrauch	siehe Kennlinien
Max. Feststoffgröße	9,7 mm (0.38")
Schallpegel:	77,0 dB(A)
Gewicht:	PP: 18,6 kg (41.0 lb) PVDF: 27,2 kg (60.0 lb)

### Druckluftmembranpumpe AP15 (Metall)

Max. Fördermenge	Aluminium: 503 L/min. (133 gal/m) Edelstahl: 503 L/min. (133 gal/m)
Verdrängung je Hub	0,91 Liter (0.23 gal)
Max. Ausgangsdruck	8,3 bar (120 psig)
Min. Eingangsluftdruck:	0,7 bar (10 psig)
Max. Steuerluftdruck:	8,3 bar (120 psig)
Max. Saughöhe (Wasser)	trocken: 2,7 mWS (9 ft.) nass: 8,8 mWS (29 ft.)

Anschluss Saug-/Druckseite:	1 1/2" BSP (i) od. FNPT; (mittig)
Anschluss Luft Ein-/Auslass:	1/2" FNPT / 3/4" FNPT
Luftverbrauch	siehe Kennlinien
Max. Feststoffgröße	9,7 mm (0.38")
Schallpegel:	77,0 dB(A)
Gewicht:	Aluminium: 23,6 kg (52.0 lb) Edelstahl: 44,5 kg (98.0 lb)

# ABMESSUNGEN

# AP15

AP15	(Kunststoff)	(Metall)
max. Länge (L)	475mm (18-11/16")	Aluminium: 494mm (19-7/16") Edelstahl: 494mm (19-7/16")
max. Höhe (H)	677mm (26-5/8")	Aluminium: 445mm (17-1/2") Edelstahl: 482mm (18-31/32")
max. Tiefe (T)	290mm (11-13/32")	Aluminium: 290mm (11-13/32") Edelstahl: 290mm (11-13/32")

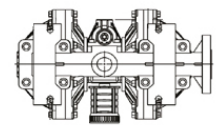
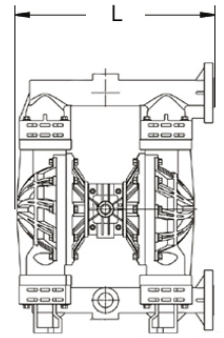
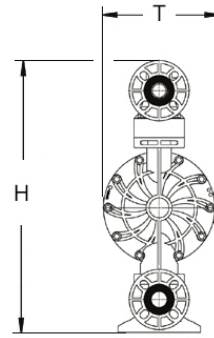

# KENNLINIEN

## Kunststoff

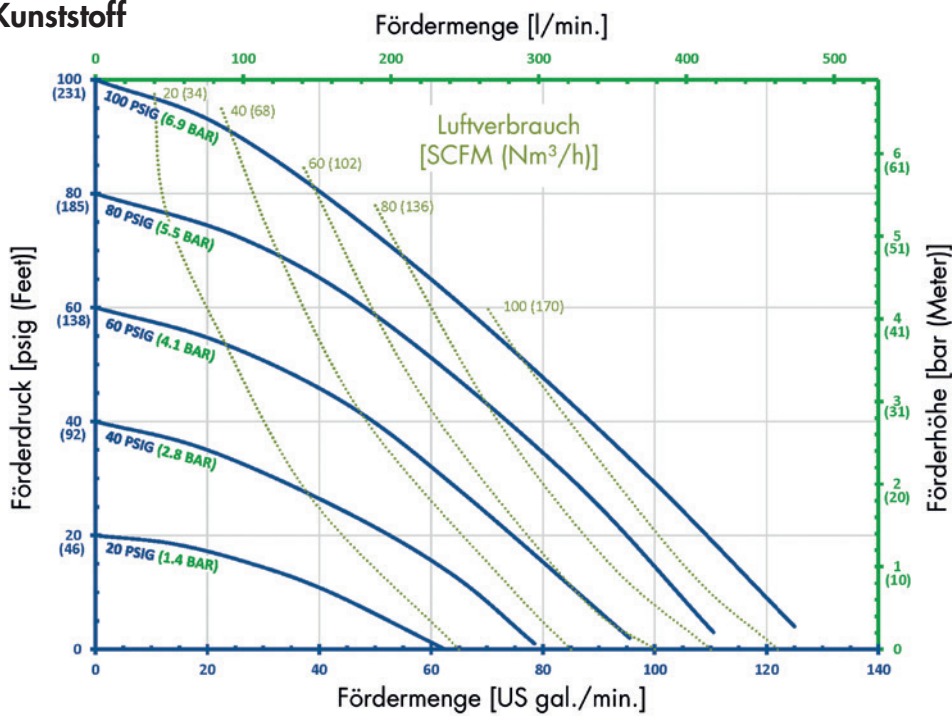

## Metall

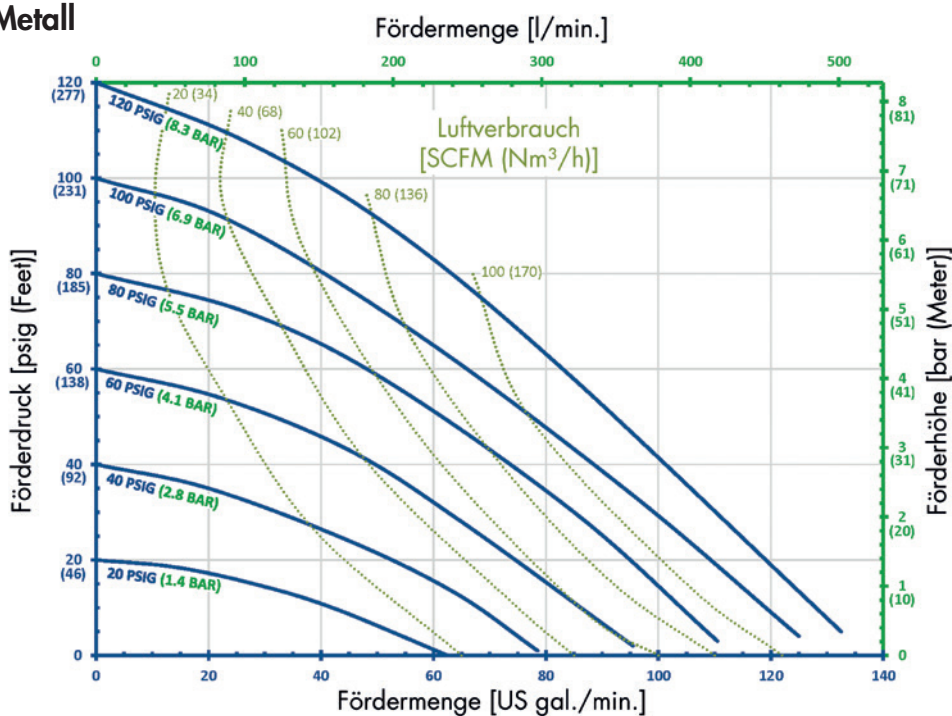



## DESIGN

# AP20

<b>Saug-/Druckanschluss</b>	2"
<b>Anschlussposition</b>	seitlich, mittig
<b>Anschlussarten</b>	NPT, BSP, ANSI-/DIN-/ISO-Flansch
<b>Lufteinlass</b>	¾" FNPT
<b>Luftauslass</b>	¾" FNPT

Kunststoffpumpen sind mit seitlichen Flanschanschlüssen, Metallpumpen mit mittigen Gewindeanschlüssen ausgestattet. ANSI-/DIN-/ISO-Flansch-Option für Mittenanschluss (nur bei Edelstahlausführung).

## WERKSTOFFE

<b>Gehäuse</b>	PP, PVDF, Aluminium, Edelstahl
<b>Membranen</b>	Santoprene, Santoprene+PTFE
<b>Ventilkugeln</b>	PTFE, Santoprene
<b>Ventilsitze</b>	PP, PVDF, Aluminium, Edelstahl
<b>Dichtungen</b>	Santoprene, PTFE, FEP-ummantelt
<b>Luftsteuerventil</b>	PP-GFK, Aluminium

## TYPISCHE ANWENDUNGSBEREICHE

Säuren	Lösungsmittel
Laugen	Schmiermittel und Öle
Beschichtungslösungen	Keramikschlupf
Abwasser	Glasuren
Farben und Lacke	

## TYPISCHE BRANCHEN

Bergbau	Abwasseraufbereitung
Farben u. Beschichtungen	Schiffbau
Keramikindustrie	Chemieindustrie
Zellstoff- und Papierindustrie	OEM's
Galvanisieren/Eloxieren	

## LEISTUNGSDATEN

### Druckluftmembranpumpe AP20 (Kunststoff)

Max. Fördermenge	583 Liter/min. (154 gal/m)
Verdrängung je Hub	1,2 Liter (0.31 gal)
Max. Ausgangsdruck	6,9 bar (100 psig)
Min. Eingangsluftdruck:	0,7 bar (10 psig)
Max. Steuerluftdruck:	6,9 bar (100 psig)
Max. Saughöhe (Wasser)	trocken: 2,7 mWS (9 ft.) nass: 8,8 mWS (29 ft.)

Anschluss Saug-/Druckseite:	2" ANSI/DIN/ISO-Flansche
Anschluss Luft Ein-/Auslass:	¾" FNPT / ¾" FNPT
Luftverbrauch	siehe Kennlinien
Max. Feststoffgröße	8,9 mm (0.35")
Schallpegel:	77,0 dB(A)
Gewicht:	PP: 30,4 kg (67.0 lb) PVDF: 44,2 kg (97.5 lb)

### Druckluftmembranpumpe AP20 (Metall)

Max. Fördermenge	Aluminium: 590 L/min. (156 gal/m) Edelstahl: 503 L/min. (133 gal/m)
Verdrängung je Hub	1,2 Liter (0.31 gal)
Max. Ausgangsdruck	8,3 bar (120 psig)
Min. Eingangsluftdruck:	0,7 bar (10 psig)
Max. Steuerluftdruck:	8,3 bar (120 psig)
Max. Saughöhe (Wasser)	trocken: 2,7 mWS (9 ft.) nass: 8,8 mWS (29 ft.)

Anschluss Saug-/Druckseite:	2" BSP (i) od. FNPT; (mittig)
Anschluss Luft Ein-/Auslass:	¾" FNPT / ¾" FNPT
Luftverbrauch	siehe Kennlinien
Max. Feststoffgröße	9,7 mm (0.38")
Schallpegel:	77,0 dB(A)
Gewicht:	Aluminium: 39,5 kg (87.0 lb) Edelstahl: 59,9 kg (130.0 lb)

# ABMESSUNGEN

# AP20

AP20	(Kunststoff)	(Metall)
max. Länge (L)	600mm (23-19/32")	Aluminium: 530mm (20-7/8") Edelstahl: 520mm (20-15/32")
max. Höhe (H)	805mm (31-11/16")	Aluminium: 733mm (28-7/8") Edelstahl: 765mm (30-3/32")
max. Tiefe (T)	326mm (12-27/32")	Aluminium: 326mm (12-27/32") Edelstahl: 326mm (12-27/32")

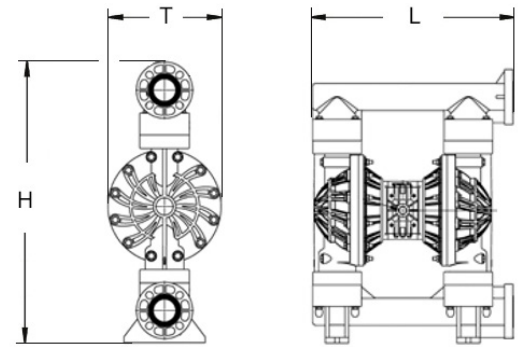

# KENNLINIEN

## Kunststoff

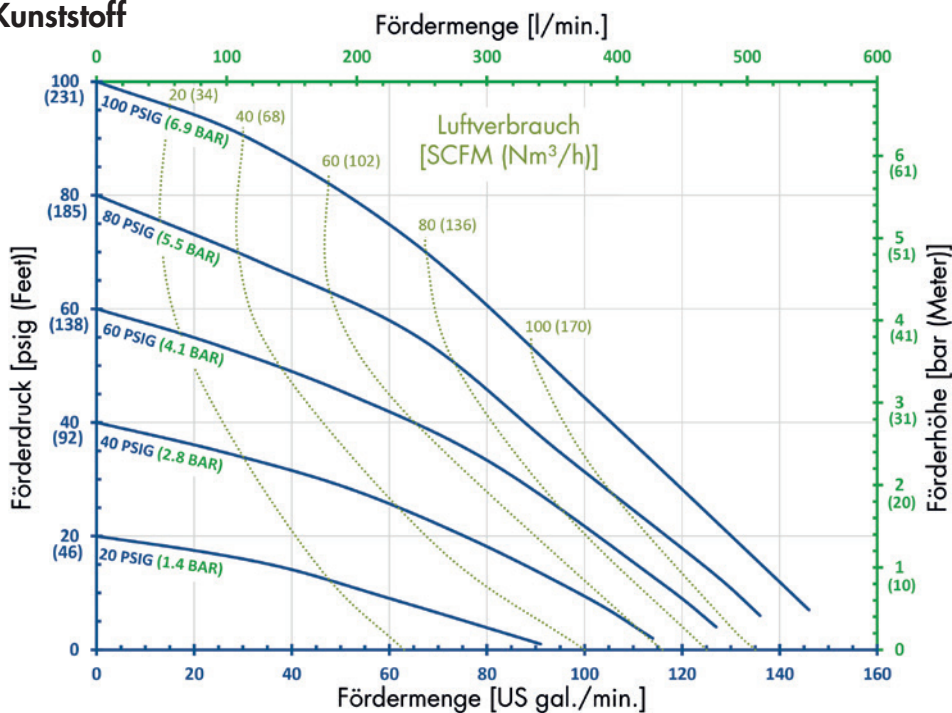

## Metall

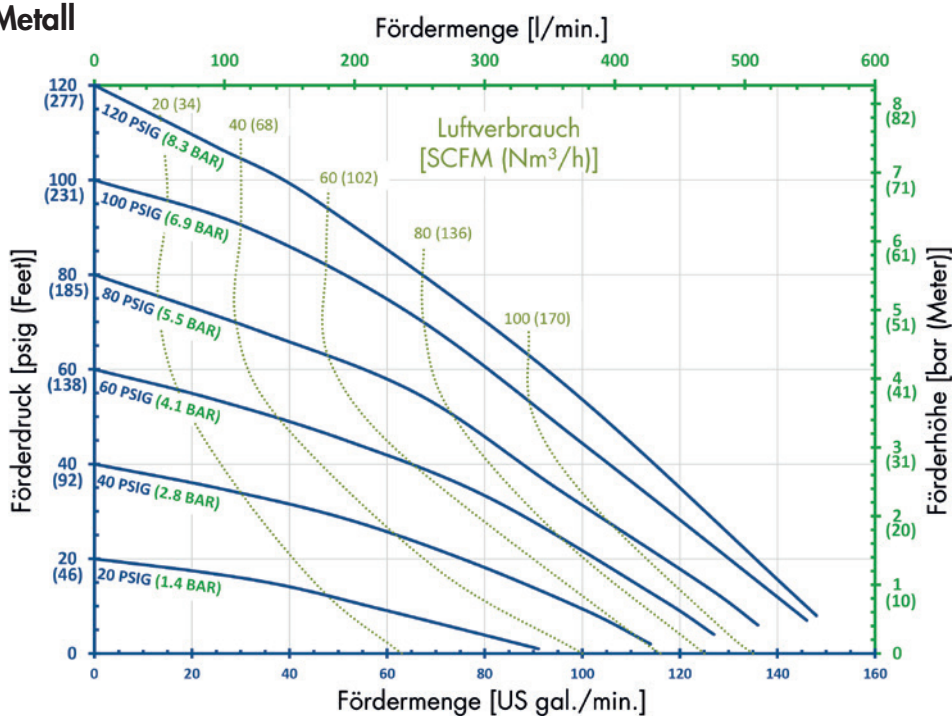



## DESIGN

# AP30

Saug-/Druckanschluss	3"
Anschlussposition	mittig
Anschlussarten	NPT, BSP
Lufteinlass	3/4" FNPT
Luftauslass	3/4" FNPT

Optional: ANSI-/DIN-/ISO Vanstone Flansche (nur für Edelstahlausführung)

## WERKSTOFFE

Gehäuse	Aluminium, Edelstahl
Membranen	Santoprene, Santoprene+PTFE
Ventilkugeln	PTFE, Santoprene
Ventilsitze	Aluminium, Edelstahl
Dichtungen	PTFE
Luftsteuerventil	Aluminium

## TYPISCHE ANWENDUNGSBEREICHE

Säuren	Lösungsmittel
Laugen	Schmiermittel und Öle
Beschichtungslösungen	Keramikschlupf
Abwasser	Glasuren
Farben und Lacke	

## TYPISCHE BRANCHEN

Bergbau	Abwasseraufbereitung
Farben u. Beschichtungen	Schiffbau
Keramikindustrie	Chemieindustrie
Zellstoff- und Papierindustrie	OEM's
Galvanisieren/Eloxieren	

## LEISTUNGSDATEN

### Druckluftmembranpumpe AP30 (Metall)

Max. Fördermenge 908 L/min. (240 gal/m)

Verdrängung je Hub 3,7 Liter (0.98 gal)

Max. Ausgangsdruck 8,3 bar (120 psig)

Min. Eingangsluftdruck: 0,7 bar (10 psig)

Max. Steuerluftdruck: 8,3 bar (120 psig)

Max. Saughöhe (Wasser)  
trocken: 2,7 mWS (9 ft.)  
nass: 8,8 mWS (29 ft.)

Anschluss Saug-/Druckseite: 3" BSP (i) od. FNPT; (mittig)  
(Edelstahl: zusätzlich Flansche)

Anschluss Luft Ein-/Auslass: 3/4" FNPT / 3/4" FNPT

Luftverbrauch siehe Kennlinien

Max. Feststoffgröße 12,7 mm (0.50")

Schallpegel: 86,5 dB(A)

Gewicht: Aluminium: 70,3 kg (155 lb)  
Edelstahl: 107 kg (235 lb)

# ABMESSUNGEN

# AP30

AP30	(Metall)		
max. Länge (L)	Aluminium:	617mm	(16-3/8")
	Edelstahl:	617mm	(16-3/8")
max. Höhe (H)	Aluminium:	884mm	(34-13/16")
	Edelstahl:	924mm	(36-3/8")
max. Tiefe (T)	Aluminium:	416mm	(16-3/8")
	Edelstahl:	416mm	(16-3/8")

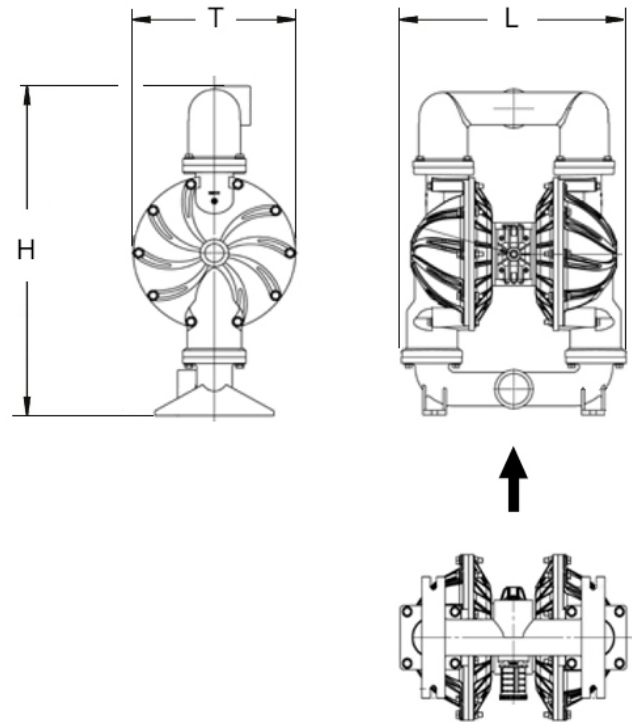

# KENNLINIEN

## Metall

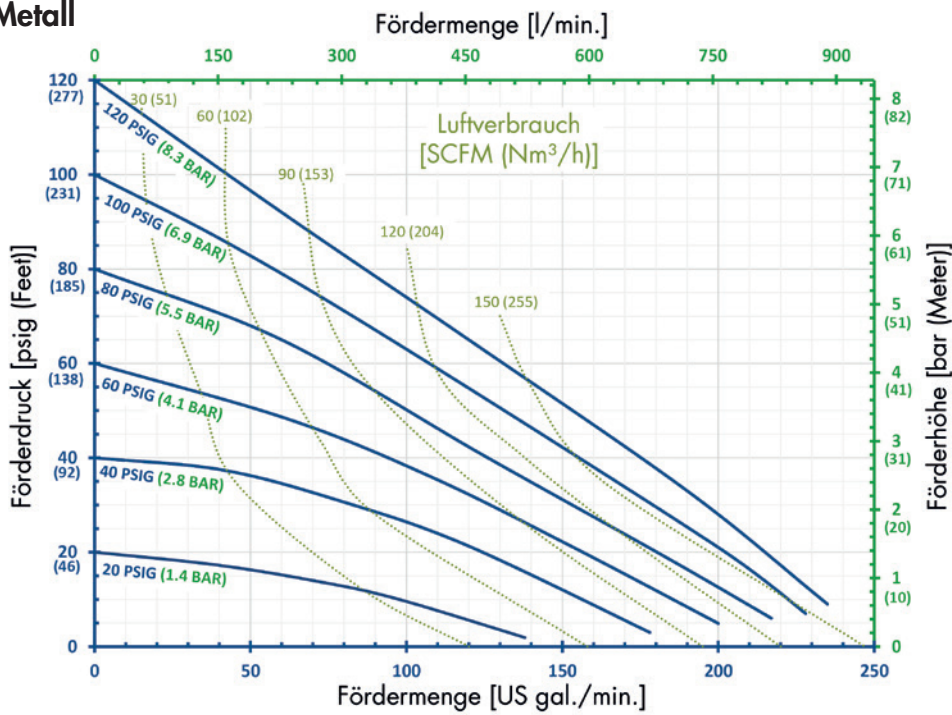

# LEISTUNGSSTARKER SERVICE DIREKT VOM HERSTELLER

Technische Anlagen, Systeme und Komponenten sind das Herzstück vieler Produktions- und Arbeitsprozesse. Sie arbeiten oft unter extremen Bedingungen, müssen hohe Anforderungen erfüllen und zuverlässig funktionieren, um Ihre betrieblichen Abläufe sicherzustellen. Doch wie jede technische Einrichtung unterliegen sie natürlichem Verschleiß, der ohne regelmäßige Wartung zu einem erheblichen Risiko werden kann. Die Folgen von unzureichendem Service reichen von schleichendem Effizienzverlust und höheren Energie- und Betriebskosten bis hin zu plötzlichen, ungeplanten Ausfällen. Solche Störungen können Produktionsstillstände verursachen, Lieferzeiten gefährden und Ihre Betriebskosten erheblich erhöhen. Im schlimmsten Fall drohen Schäden, die eine komplette Erneuerung von Komponenten oder Anlagen erfordern. Regelmäßiger Service ist der Schlüssel, um solche Szenarien zu vermeiden. Er gewährleistet die dauerhafte Zuverlässigkeit und Langlebigkeit Ihrer Anlagen, minimiert Ausfallzeiten und schützt Ihre Investitionen. Darüber hinaus trägt eine fachgerechte Wartung dazu bei, die Sicherheit Ihrer Prozesse zu erhöhen und gesetzliche Vorgaben zu erfüllen.

## Ihr Mehrwert mit dem sera Service

- **Zuverlässige Inbetriebnahme, Wartung und Service**  
Regelmäßige Inspektionen und vorbeugende Instandhaltung durch unsere Experten sichern eine hohe Verfügbarkeit und verlängern die Lebensdauer Ihrer Anlagen.
- **Schnelle Hilfe weltweit**  
Mit acht eigenen Standorten und über 30 geschulten Handelspartnern bieten wir Ihnen Service in mehr als 80 Ländern – schnell, flexibel und lösungsorientiert.
- **Effizienter Geräteaustausch**  
Sollte ein Gerät ausfallen, sorgt unser weltweiter Austauschservice für minimale Unterbrechungen in Ihrem Betrieb.
- **Individuelle Betreuung**  
Ob Komplettsysteme oder einzelne Komponenten – unser Service passt sich Ihren spezifischen Anforderungen an.
- **Kompetenz vor Ort**  
Unsere Techniker sind immer auf dem neuesten Stand der Technik und arbeiten effizient, um Ausfallzeiten zu minimieren.

Unsere Serviceleistungen unterstützen Sie in allen Bereichen – von der Installation über regelmäßige Wartung bis hin zu Reparaturen und dem Austausch defekter Geräte.

Mit dem **sera** Service haben Sie einen Partner an Ihrer Seite, der nicht nur schnelle Lösungen bietet, sondern auch langfristige Zuverlässigkeit garantiert. So sorgen wir dafür, dass Ihre Anlagen, Systeme und Komponenten jederzeit optimal funktionieren.

# SERVICE



FOLLOW US

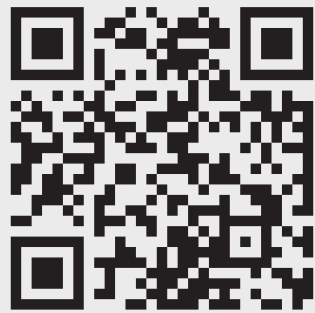

ONE SCAN.  
WORLDWIDE SUPPORT.

[www.sera-web.com](http://www.sera-web.com)



PL201-5-08 Druckluftmembranpumpen airPUMP - DE 05/2026. **sera** ist eine eingetragene Marke der **sera GmbH**.  
Änderungen vorbehalten. **sera** übernimmt keine Haftung für Irrtümer oder Druckfehler.