

HOCHDRUCKREINIGER

für den gewerblichen Einsatz

DAUERBETRIEB
IST UNSER
STANDARD!





HOCHDRUCKREINIGER

stationär (HPCcenter) oder fahrbar (HPCmove)

Die stationären (HPCcenter) und fahrbaren (HPCmove) Hochdruckreiniger sind für den gewerblichen Einsatz konzipiert. Die Hochdruckreiniger in ihrer kompakten Bauform sind besonders platzsparend und mit der integrierten elektrischen Steuerung, einem Kabel (3m) und einem Normstecker (16 A CEE) komplett anschlussfertig vorbereitet. Sie können mit Frisch- oder mit Brauchwasser betrieben werden.

FUNKTIONSBESCHREIBUNG

Durch das Betätigen der Spritzpistole schaltet sich der Hochdruckreiniger selbsttätig ein. Bei Schließen der Pistole schaltet das Gerät nach einer einstellbaren Verzögerung (3 - 30 Sekunden) auf Standby-Betrieb und läuft bei erneutem Betätigen der Pistole sofort wieder an. Bei Unterbrechung der Wasserzufuhr schaltet das Gerät nicht ein, somit besteht eine Absicherung gegen Trockenlauf (gilt nicht für den Betrieb ohne Vordruck).

VORTEILE IM ÜBERBLICK

- Standardisierte Vorwaschgeräte
- Kompakte Bauweise
- Integrierte Steuerung
- Frisch- und Brauchwasser geeignet

HOCHDRUCKPUMPE

- Pumpenkopf aus korrosionsbeständigem Messing, NiAlBr, Edelstahl, Duplex und anderen Sondermaterialien
- Plunger aus Hartkeramik (massiv)
- Ventile, Ventilsitze und Federn aus Edelstahl
- Dichtungen aus Sonderwerkstoff
- Integrierte Leckagerückführung
- Geräuscharmer Lauf
- Kurbelgehäuse aus Alu-Druckguß
- Kurbelwelle aus geschmiedeten CrMo-Stahl

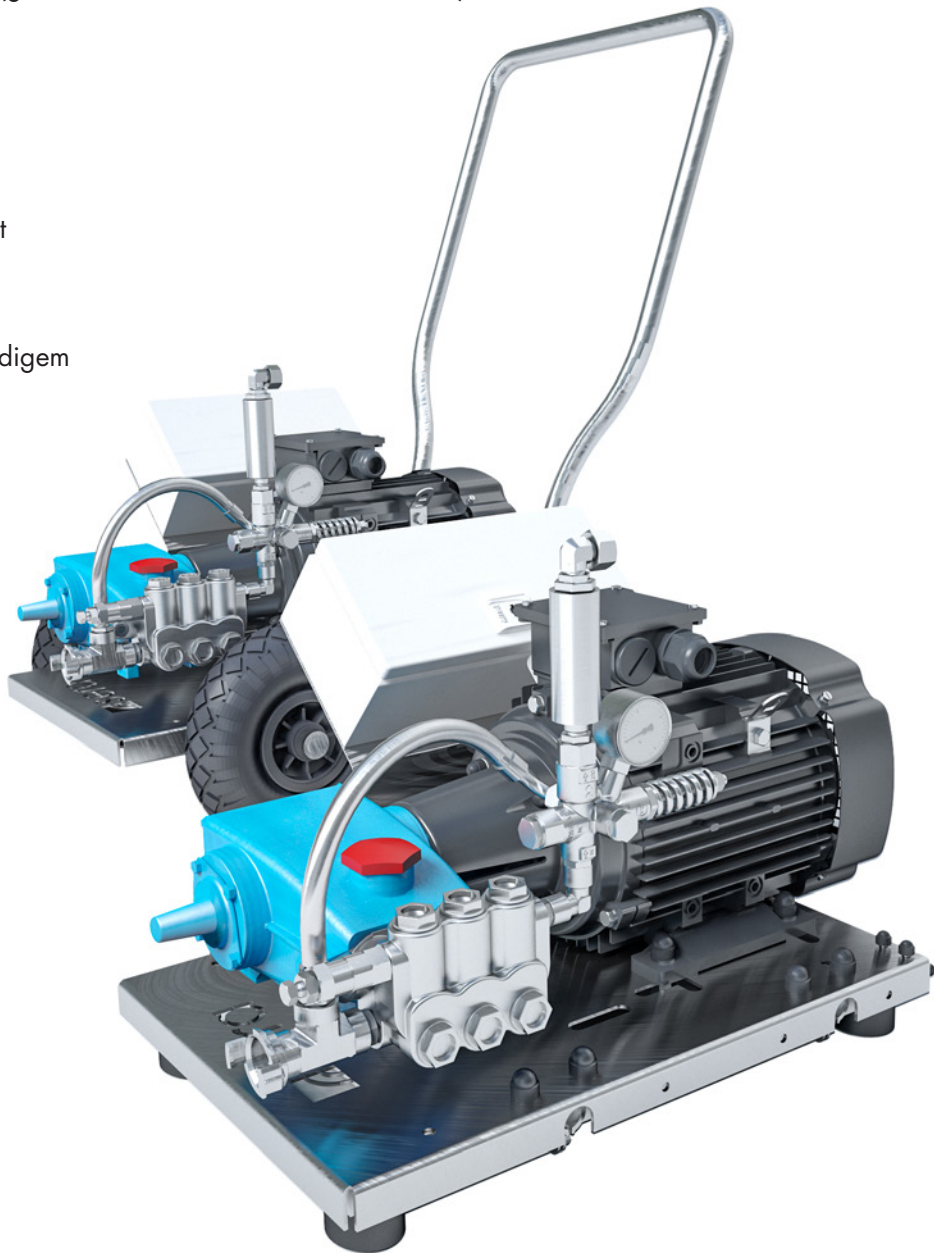

TECHNISCHE DATEN

Hochdruckreiniger stationär (HPCcenter)

Typ	Fördermenge * [l/min.]	Betriebsdruck * [bar]	Drehzahl [min ⁻¹]	Motorleistung [kW]
HPC 15/200 C	15	200	1.450	5,5

*Andere Fördermenge und Betriebsdrücke auf Anfrage.

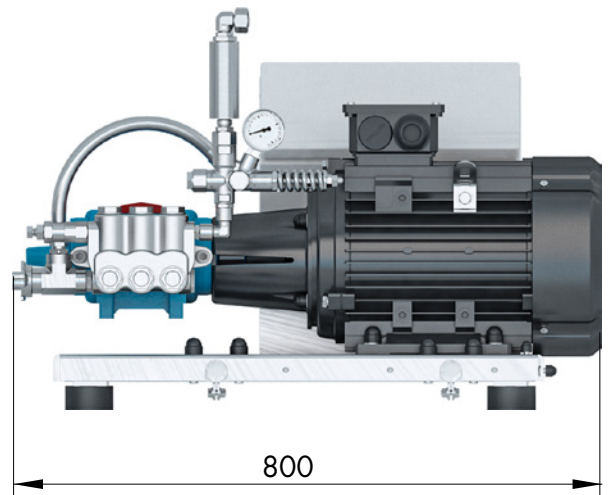
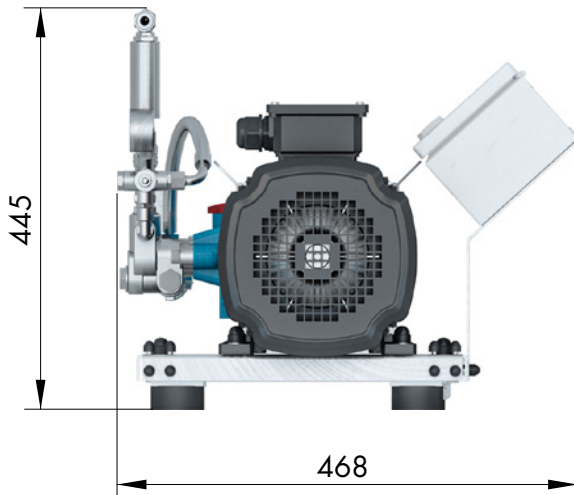

TECHNISCHE DATEN

Hochdruckreiniger fahrbar (HPCmove)

Typ	Fördermenge * [l/min.]	Betriebsdruck * [bar]	Drehzahl [min ⁻¹]	Motorleistung [kW]
HPC 15/200 M	15	200	1.450	5,5

*Andere Fördermenge und Betriebsdrücke auf Anfrage.

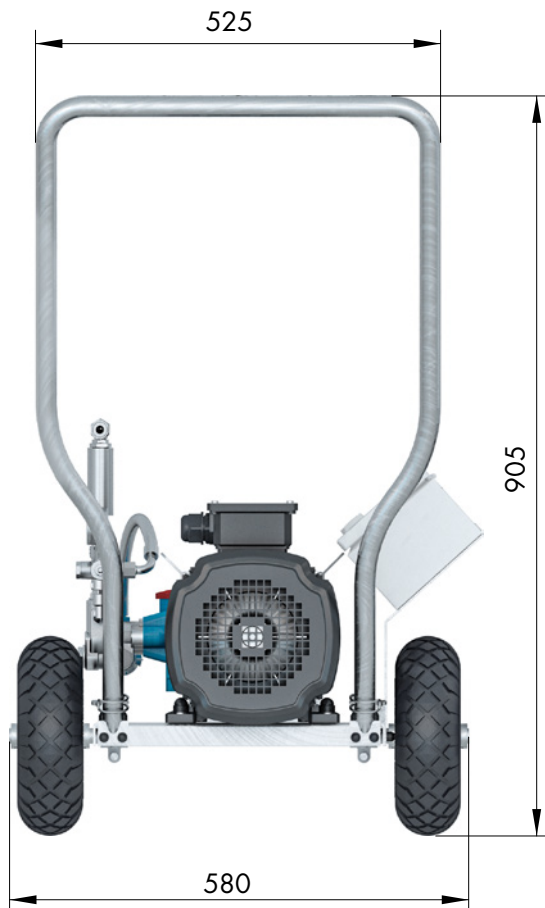

ZUBEHÖR FÜR HOCHDRUCKREINIGER

Sprühlanzenset (Artikel-Nr.: 37608159)

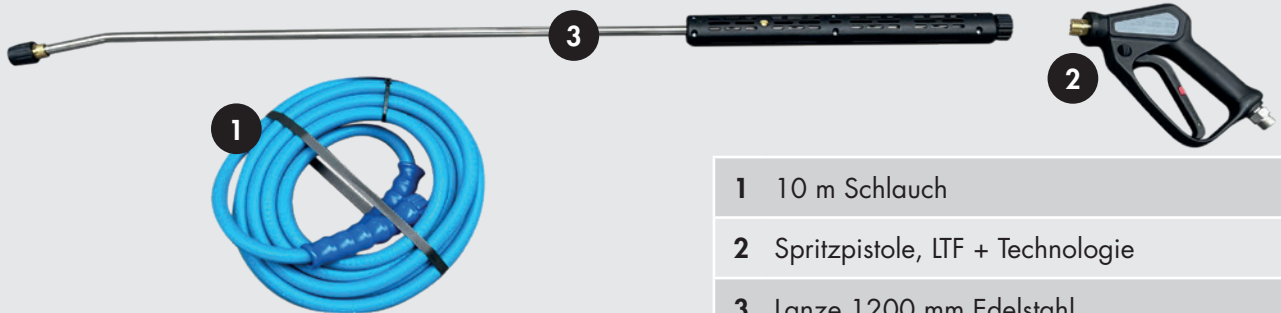

- 1 10 m Schlauch
- 2 Spritzpistole, LTF + Technologie
- 3 Lanze 1200 mm Edelstahl

Druckminderer Komplettsset für chemikalienfreies Wasser (Artikel-Nr.: 37608158)

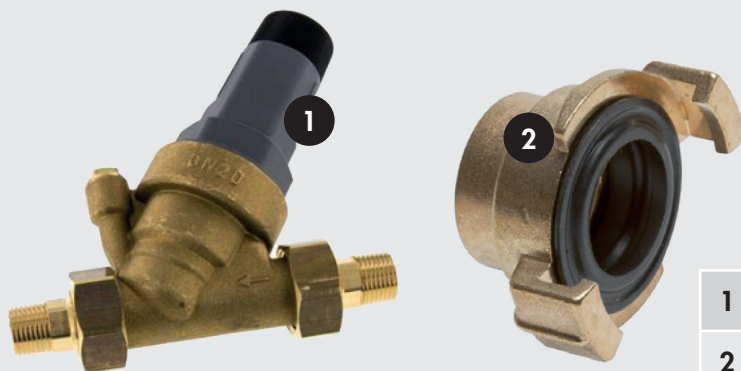

- 1 Druckminderer, Messing, 1,5 - 6 bar, DN15
- 2 2x GEKA-Kupplung, Messing

ZUBEHÖR FÜR HOCHDRUCKREINIGER

Düsen-Set (Artikel-Nr.: 37608159)



1 Flachstrahldüse 25

2 Dreckfräse

weitere Düsenvarianten auf Anfrage

Schlauchaufroller ¹⁾ (Artikel-Nr.: 90054402) Kunststoff, für trockene Umgebung



¹⁾ passen zu 10 m Schlauch

Schlauchaufroller ¹⁾ (Artikel-Nr.: 90053055) Edelstahl, für ATEX Umgebung



Wandkonsole ²⁾ (Artikel-Nr.: 90054400)



²⁾ nur für oben angeführte Schlauchaufroller

Wandschwenkkonsole (Artikel-Nr.: 90054401)



FOLLOW US

